

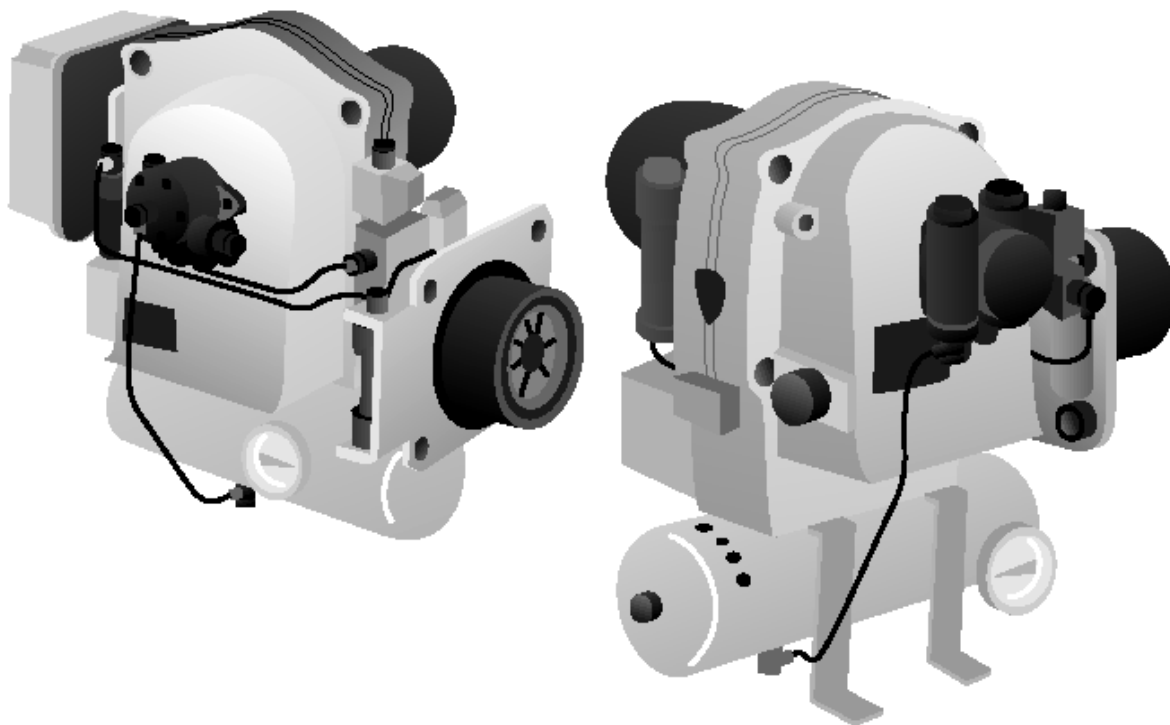

Lamborghini
CALORECLIMA



ГОРЕЛКИ НА МАЗУТЕ



N 7 BC - N 14 - PN 14
N 22 - N 30 - N 50/2 - N 75/2



ТЕХНИЧЕСКИЕ ХАРАКТЕРИСТИКИ

Модель	N 7 BC	N 14 – PN 14	N 22	N 30	N 50/2	N 75/2
Режим работы	ON-OFF (включено – выключено)				2-х ступенчатый	
Расход топлива, кг/час	3 ÷ 7	7 ÷ 15	12 ÷ 22	22 ÷ 30	30 ÷ 50	48 ÷ 76
Тепловая мощность, кВт	34 ÷ 80	80 ÷ 171	137 ÷ 251	251 ÷ 342	342 ÷ 570	547 ÷ 866
Топливо	мазут					
Вязкость топлива при 50°C	3 ÷ 5 °E 21 ÷ 38 сантистокс 90 ÷ 154 R1				3 ÷ 7 °E 21 ÷ 51 сантистокс 90 ÷ 217 R1	
Электродвигатель 220 В, 50 Гц, 2800 об/мин	243 Вт		368 Вт		736 Вт	
Трансформатор	1,2 А – Sec. 8 кВ		2 А – Sec. 10 кВ			
Полная потребляемая мощность	1260 Вт	1760 Вт	2615 Вт	3115 Вт	4900 Вт	7200 Вт
Электропитание	Однофазный ток, 230 В, 50 Гц		Трехфазный ток, 230/400 В, 50 Гц			
Подогреватель	750 Вт	1250 Вт	1800 Вт	2300 Вт	3700 Вт	6000 Вт



КРИВЫЕ ДАВЛЕНИЯ

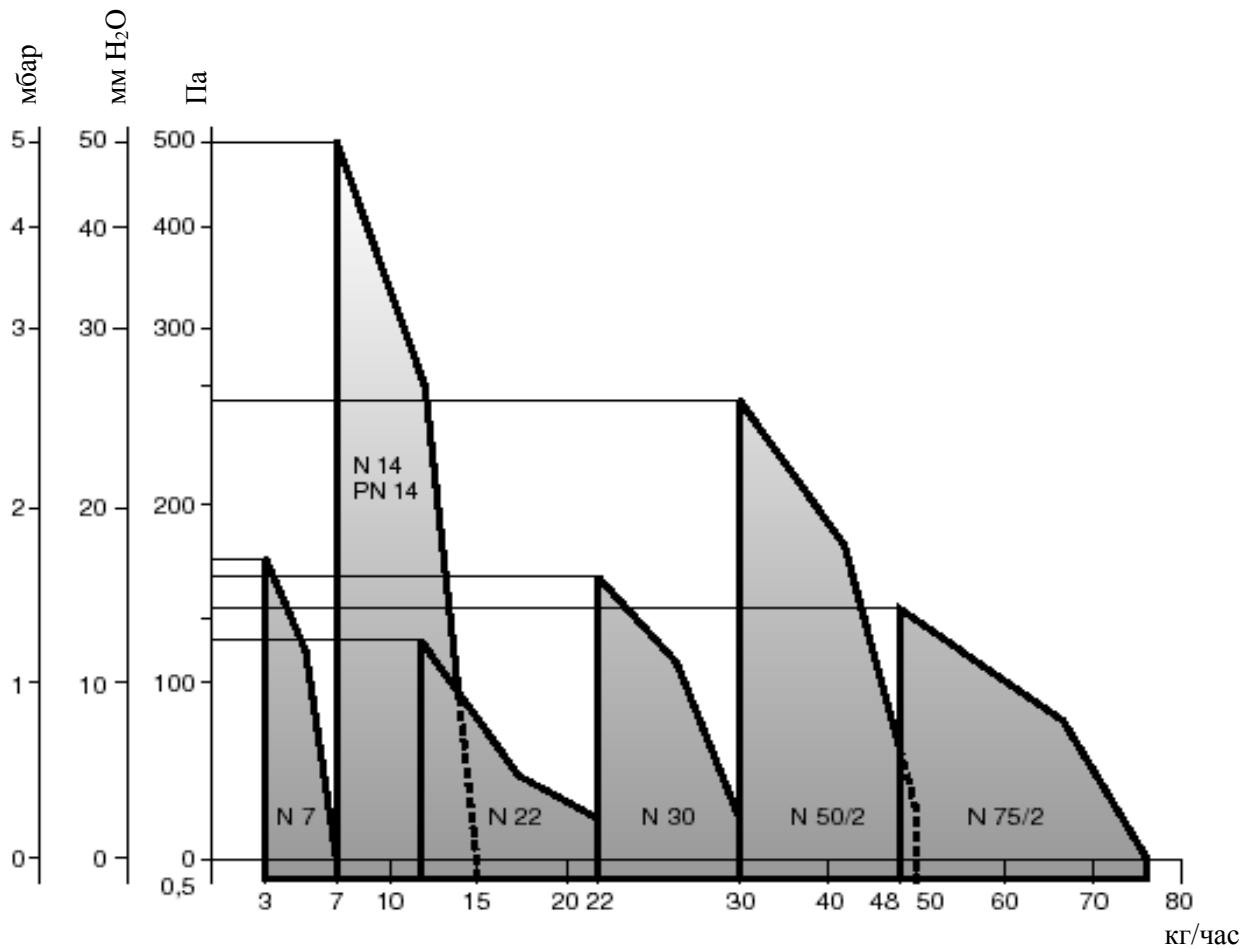

Приведенные диаграммы являются ориентировочными для комбинации горелка–котел.



РАЗМЕРЫ

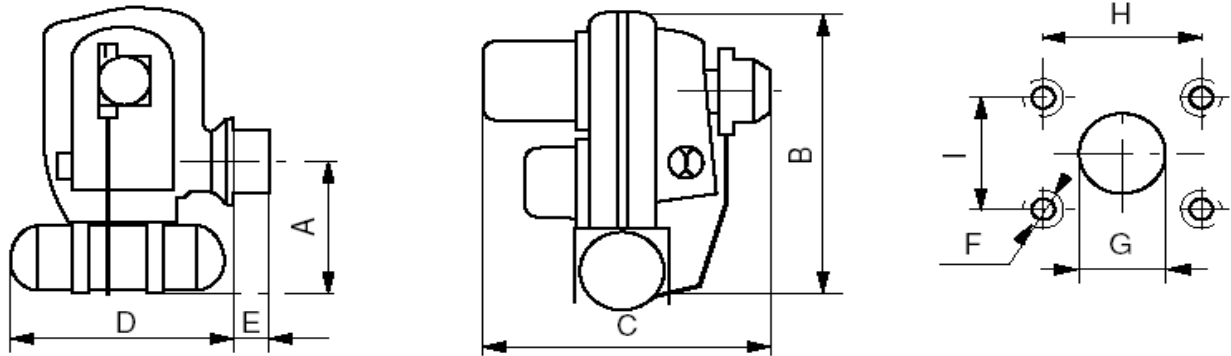

N 20, N 30, N 50/2, N 75/2

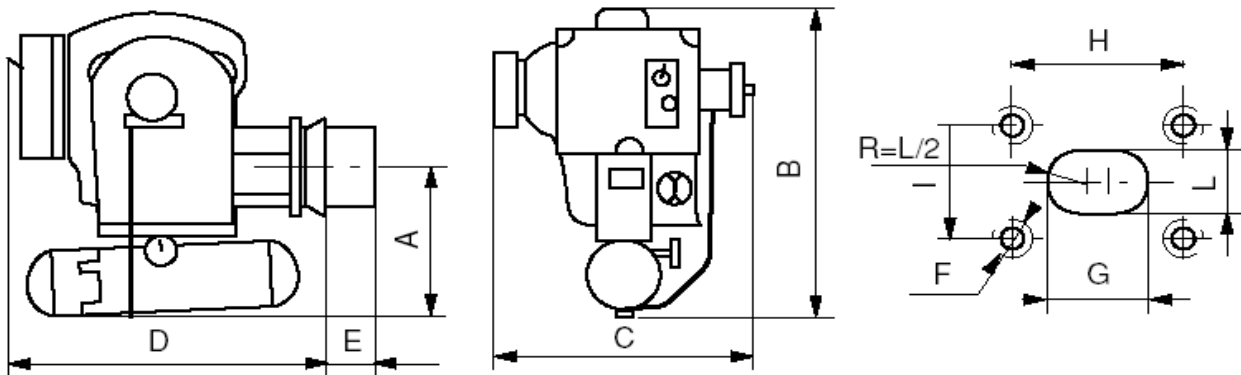

Модель	A	B	C	D	E	F	G	H	I	L
N 7 BC	270	495	425	416	100	M8	100	166	146	-
N 14	270	495	425	416	100	M8	125	166	146	-
PN 14	270	495	425	416	120/360	M8	125	166	146	-
N 22	270	560	520	590	80	M12	205	220	170	150
N 30	270	560	520	590	80	M12	205	220	170	150
N 50/2	270	560	520	640	95	M12	205	220	170	170
N 75/2	370	720	640	925	125	M12	275	290	240	200



ДИАМЕТРЫ ТРУБ И СХЕМЫ СИСТЕМ ПОДАЧИ ПИТАНИЯ

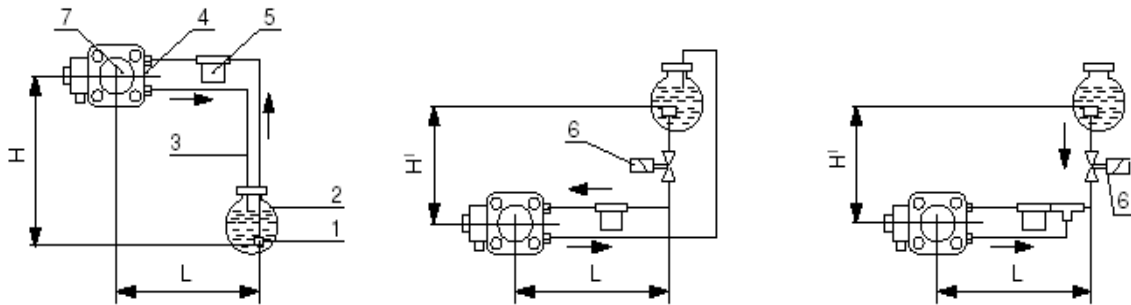

1	Нижний фильтр
2	Резервуар
3	Обратная линия
4	Всасывание
5	Фильтр в линии подачи
6	Вентиль
7	Насос

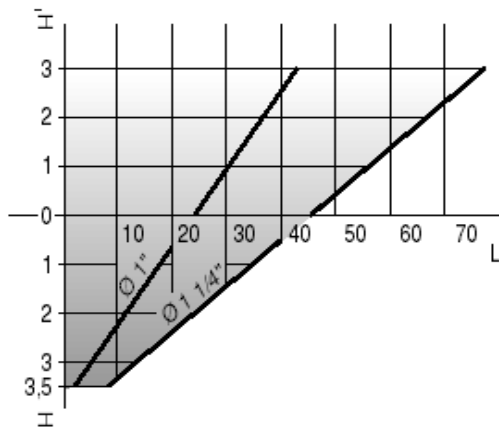

Данные относятся к установкам, не имеющим сужений, и максимально герметичным. Отрицательное давление не должно превышать 0,4 бар (30 см ртутного столба).

$L, H, H^l = m$

Максимальная вязкость составляет 5°E при 50°C (37,5 сантистокс, 156 сек R1).



СХЕМЫ ЭЛЕКТРИЧЕСКИХ СОЕДИНЕНИЙ

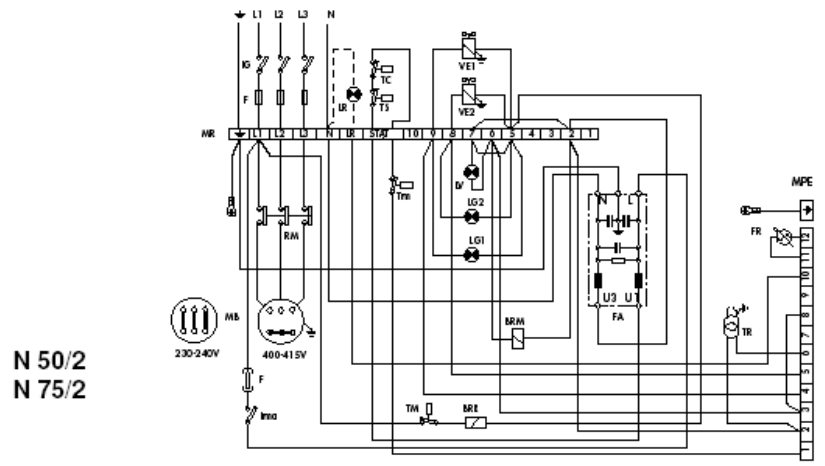
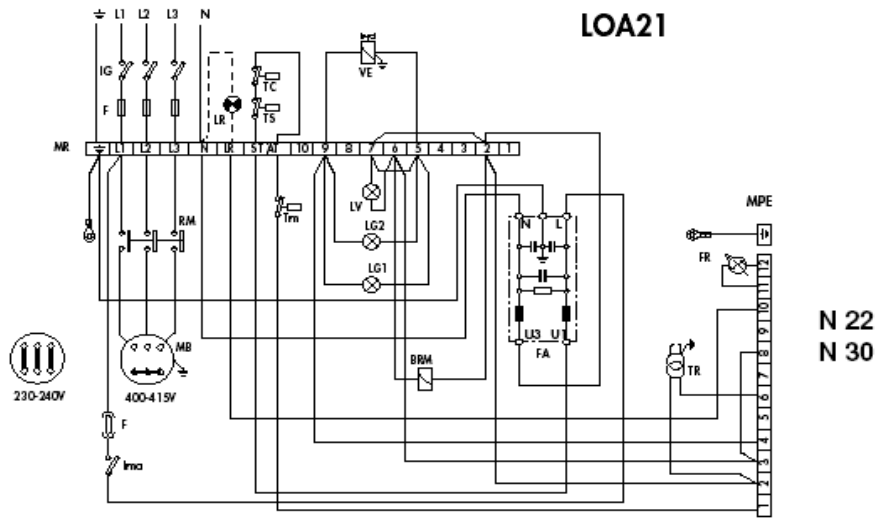
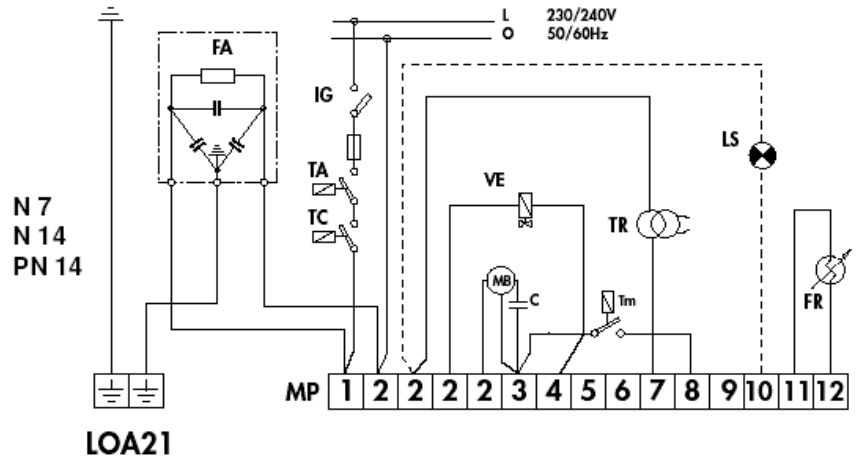



BRM	Катушка реле электродвигателя
BRR	Катушка реле сопротивлений
C	Конденсатор
F	Предохранители
FA	Помехоподавляющий фильтр
FR	Фоторезистор
IG	Главный выключатель
Ima	Переключатель режимов “on-off (включено - выключено)”
LG1	Желтая лампочка 1-ой ступени
LG2	Желтая лампочка 2-ой ступени
LR	Лампочка предупреждения о неисправности (при необходимости)
LV	Лампочка функционирования
MA	Клеммная колодка установки
MB	Электродвигатель горелки
MPE	Клеммная колодка блока управления
TA	Терморегулятор температуры в помещении
TC	Терморегулятор температуры котла
TM	Терморегулятор максимальной температуры
Tm	Терморегулятор минимальной температуры
TR	Трансформатор поджига
VE	Электромагнитный клапан
VE1	Электромагнитный клапан 1-ой ступени
VE2	Электромагнитный клапан 2-ой ступени



СХЕМА ЭЛЕКТРИЧЕСКИХ СОЕДИНЕНИЙ

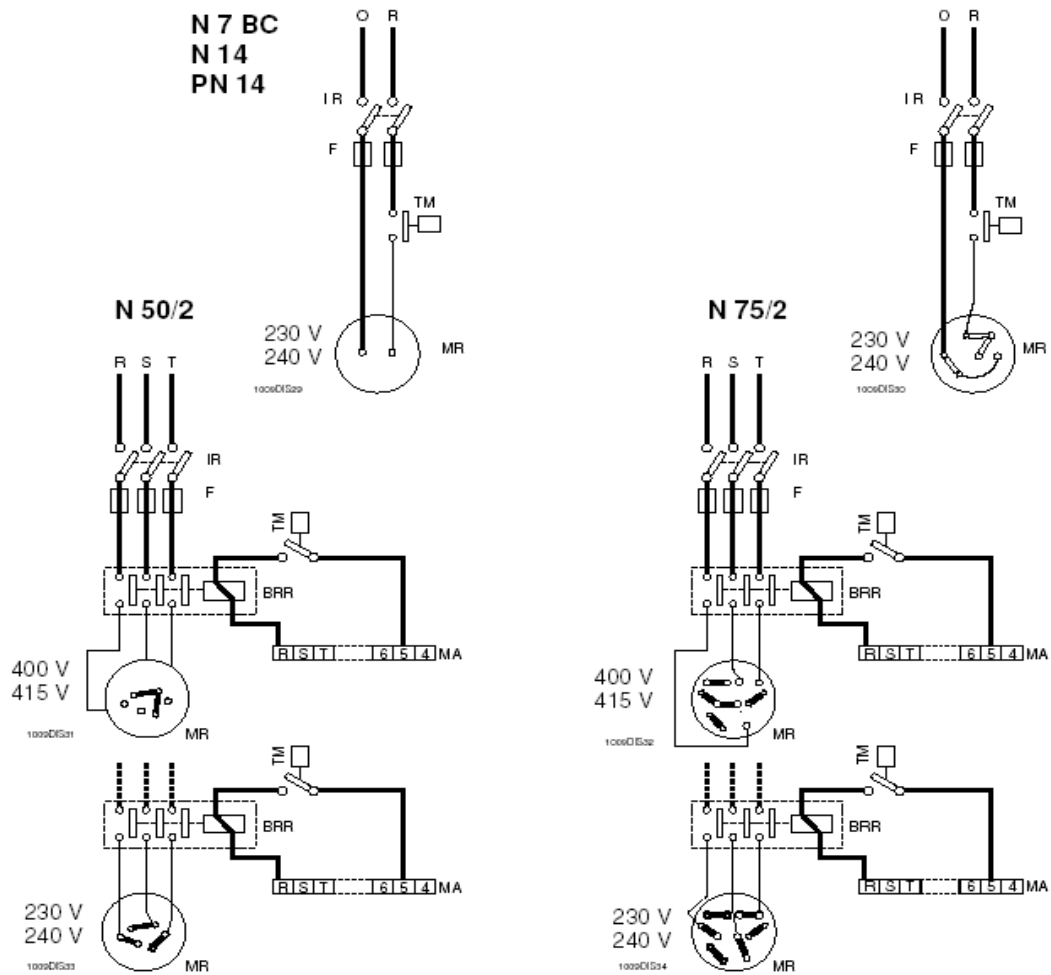

IR	Выключатель сопротивления
TM	Терморегулятор максимальной температуры
MR	Контактные выводы сопротивлений
MA	Клеммная колодка установки
BRR	Катушка реле сопротивлений



УЗЛЫ И ДЕТАЛИ ВКЛЮЧЕНИЯ И РЕГУЛИРОВКИ

N 7 BC – N 14 – PN 14

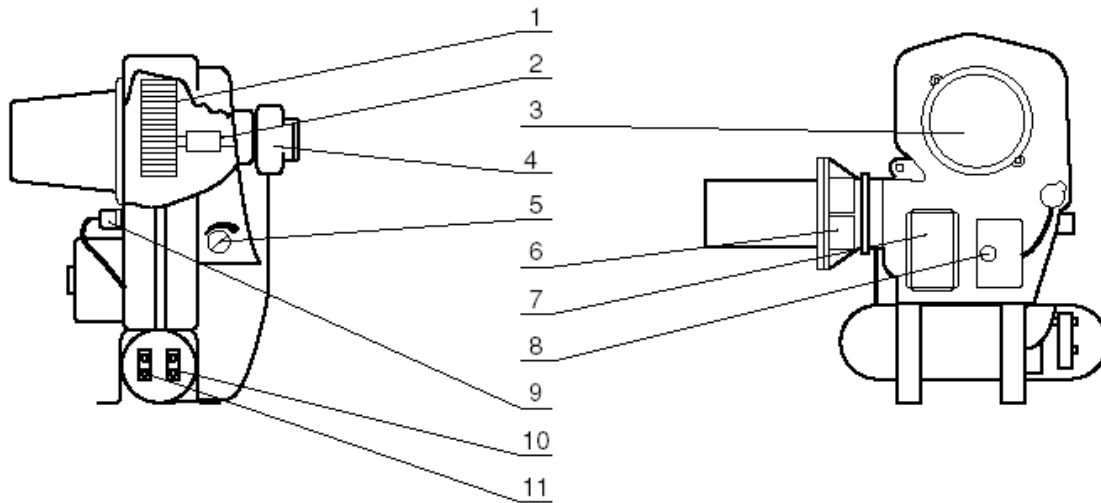

1	Вентилятор
2	Соединение
3	Электродвигатель
4	Насос
5	Ручка регулировки воздуха
6	Фланец
7	Трансформатор
8	Кнопка разблокировки
9	Фоторезистор
10	Терморегулятор максимальной температуры
11	Терморегулятор минимальной температуры

Примечание: Минимальные значения T_m и T_M составляют 70°C и 90°C соответственно.



УЗЛЫ И ДЕТАЛИ ВКЛЮЧЕНИЯ И РЕГУЛИРОВКИ

N 22 – N 30 – N 50/2 – N 75/2

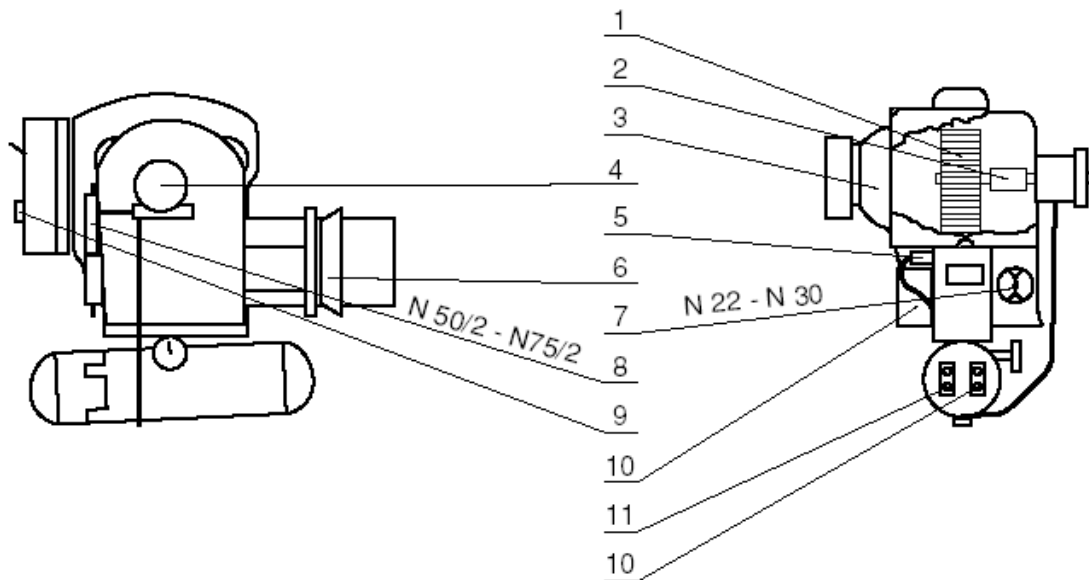

1	Вентилятор
2	Соединение
3	Электродвигатель
4	Насос
5	Фоторезистор
6	Фланец
7	Ручка регулировки воздуха
8	Пневмогидравлический демпфер
9	Кнопка разблокировки
10	Трансформатор
11	Терморегулятор максимальной температуры
12	Терморегулятор минимальной температуры



РЕГУЛИРОВКА ДАВЛЕНИЯ НАСОСА



Таблица выбора форсунок **Давление 22-30 атм**

Форсунка		Давление (атм) – расход топлива (кг/час)					
	галлон/час	20	22	24	26	28	30
60°	0,60	3,5	3,7	3,9	4	4,2	4,4
60°	0,65	3,8	4	4,2	4,35	4,5	4,7
60°	0,75	4,4	4,6	4,8	5	5,2	5,4
60°	0,85	5	5,2	5,5	5,7	5,9	6,1
60°	1,00	5,9	6,2	6,4	6,7	7	7,2
60°	1,25	7,2	7,5	7,8	8,2	8,5	8,9
60°	1,50	8,8	9,3	9,7	10,1	10,4	10,8
60°	1,75	10,3	10,8	11,3	11,7	12,2	12,6
60°	2,00	11,8	12,3	12,9	13,4	13,9	14,4
60°	2,25	13,2	13,9	14,5	15,1	15,7	16,2
60°	2,50	14,7	15,4	16,1	16,8	17,4	18
60°	3,00	17,7	18,5	19,3	20,1	20,9	21,6
60°	3,50	20,6	21,6	22,5	23,5	24,4	25,8
60°	4,00	23,5	24,7	25,8	26,8	27,9	28,8
60°	4,50	26,5	27,8	29	30,2	31,3	32,4
60°	5,00	29,4	30,9	32,2	33,6	34,8	36
60°	5,50	32,4	34	35,5	36,9	38,3	39,7
60°	6,00	35,3	37	38,7	40,3	41,8	43,3
60°	6,50	38,3	40,1	41,9	43,6	45,3	46,9
60°	7,00	41,2	43,2	45,1	47	48,8	50,5
60°	7,50	44,1	46,3	48,4	50,3	52,2	54,1
60°	8,30	48,9	51,2	53,5	55,7	57,8	59,8

T = 120°C; вязкость топлива 3÷5°E при 50°C.

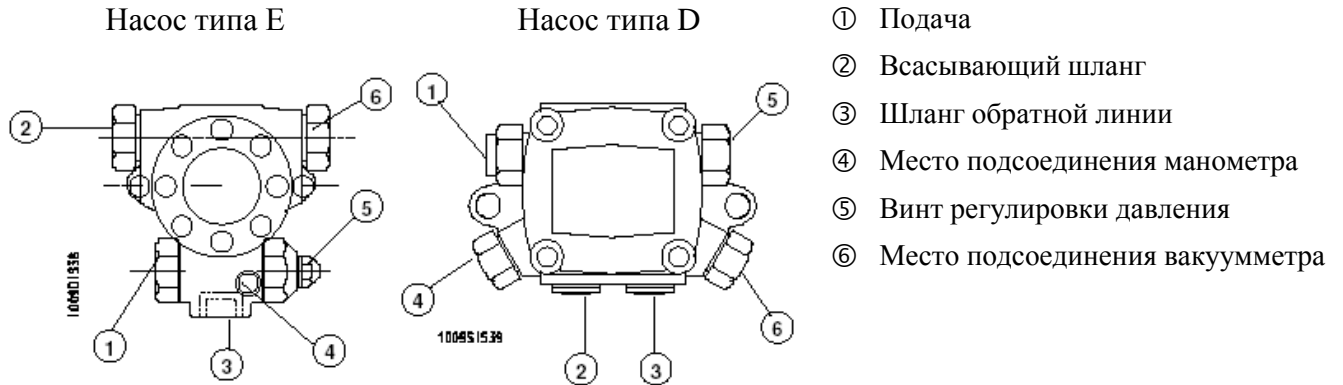

ПОЛОЖЕНИЕ ЭЛЕКТРОДОВ И ДИФФУЗОРА

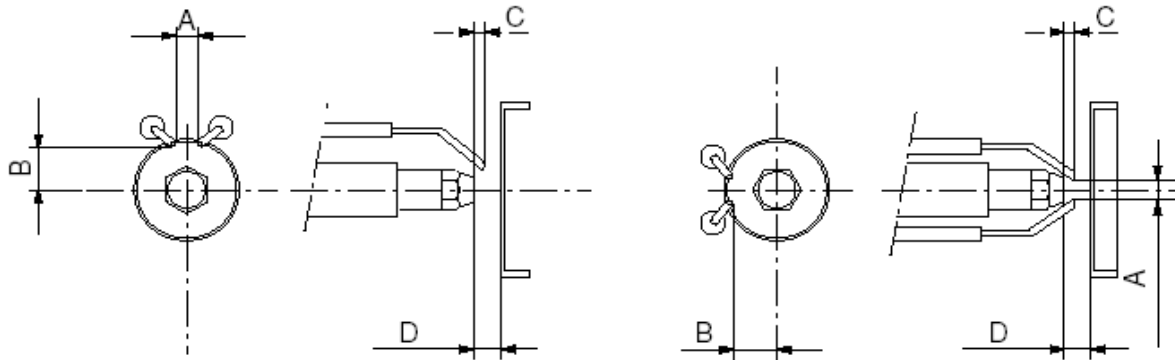

N 7 BC – N 14 – PN 14 – N 22 – N 30

N 50/2 – N 75/2

	A	B	C	D
N 7 – N 14 – PN 14	4 ÷ 5	10 ÷ 11	0 ÷ 2	2 ÷ 3
N 22 – N 30	6 ÷ 7	10 ÷ 11	2 ÷ 3	2 ÷ 3
N 50/2 – N 75/2	6 ÷ 7	10 ÷ 11	2 ÷ 3	2 ÷ 3

Приспособления для смешивающей насадки

Минимизирующее кольцо

N7 : 3÷4 кг/час
N 14 – PN 14 : 7÷8 кг/час

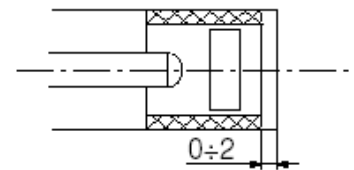



ВКЛЮЧЕНИЕ

1) Заполнение установки

Установите шунт на терморегулятор минимальной температуры T_m подогревателя. Залейте топливо в гибкий всасывающий шланг и подсоедините его к фильтру в линии подачи топлива. Снимите заглушку, которая закрывает место подсоединения манометра к насосу.

Подайте ток к включаемой горелке. Как только она включится, выньте фоторезистор FR из гнезда и осветите его. Заполнение будет закончено, когда из насоса начнет поступать топливо без пузырьков воздуха. Отключите ток, установите обратно на место фоторезистор FR и наденьте заглушку на насос.

2) Заполнение подогревателя

Оставьте шунт на терморегуляторе минимальной температуры T_m подогревателя. Отсоедините соединительный провод от клапана VE1. Подайте ток к горелке. Электродвигатель и насос начнут осуществлять заполнение, которое будет закончено, когда из гибкого шланга обратного трубопровода начнет поступать топливо без пузырьков воздуха. До того, как заполнение завершится, несколько раз произойдет блокировка горелки. Заново подсоедините клапан VE. Снимите шунт с терморегулятора минимальной температуры T_m . Горелка готова к работе в автоматическом режиме.



РЕГУЛИРОВКА

Потребление: оно должно соответствовать производительности котла. По таблице на стр. 11 можно определить потребление в кг/час, которое зависит от мощности форсунки (галлонов/час) и от давления распыления.

Сгорание: чтобы добиться максимальной эффективности, контролируйте, как протекает сгорание, проверяя содержание CO₂, отходящих газов (число Бакара) их температуру и разрежение в дымоходе.

BRUCIATORI
CALDAIE MURALI E TERRA A GAS
GRUPPI TERMICI IN GHISA E IN ACCIAIO
GENERATORI DI ARIA CALDA
TRATTAMENTO ACQUA
CONDIZIONAMENTO



Приведенные иллюстрации и данные являются справочными и не обязательны для изготовителя. LAMBORGHINI оставляет за собой право вносить изменения в изделие, без уведомления потребителя, которые признаны необходимыми для его усовершенствования.

LAMBORGHINI CALOR S.p.A.
VIA STATALE, 342
44040 DOSSO (FERRARA)
ITALIA
TEL. ITALIA 0532/359811 - EXPORT 0532/359913
FAX ITALIA 0532/359952 - EXPORT 0532/359947



Cod. 1.02443.0/1 10/2001